

ES20FS STACKER



Stacker com plataforma rebatível, para armazenamento e preparação de encomendas.

MODELO

ES20FS Stacker com bateria de lítio

STACKER

ES20FS

Capacidade de carga	2000 kg
Bateria	Chumbo
Bateria	48 V / 32 Ah
Potência do motor de deslocação	1.5 kw
Potência do motor de elevação	2.2 kw
Velocidade máx. (com carga / sem carga)	4.5/5.5 km/h
Velocidade de elevação (com carga / sem carga)	100/50 mm/s
Inclinação máx. (com carga / sem carga)	5°/7°
Centro de carga	500 mm
Tipo de rodas	PU
Dimensão do pneu	Frete Ø80x70 mm / Trás Ø250x80 mm
Peso (c/ baterias)	550 kg

Dimensões

Dimensões gerais (CxLxA)	1990 x 880 x 2150 mm
Altura máx. de elevação	3000 mm
Altura do mastro estendido (c/ proteção aérea)	3650 mm
Comprimento dos garfos	1150 mm
Largura dos garfos	560/685 mm
Distância mín. dos garfos ao solo	90 mm
Raio de viragem mínimo	1860 mm
Distância entre eixos	1277 mm
Distância ao solo	30 mm

Características

- ▶ Mastro triplo (Triplex);
- ▶ Plataforma rebatível;
- ▶ Braço de direção, permite virar uniformemente nas duas direções;
- ▶ Posição de operação com visão clara dos garfos;
- ▶ Botão de emergência;
- ▶ Apito sonoro.

Desenhos:

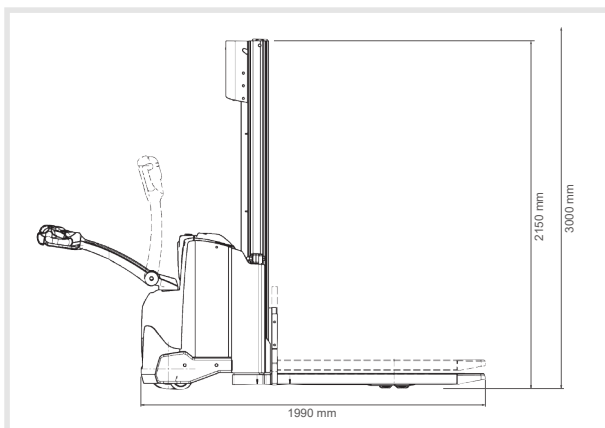

Dimensões principais (a)



REVENDEDOR AUTORIZADO

